

**POPIS PRE MONTÁŽ TEMPOMATU VW T5 A ELEKTRICKÉ ZAPOJENIE NA VOZY 2003-2010 na originálne páčky**

---

č.dielu (páčiek): 7H1 998 527 (Llkg), 7H1 998 527A(s pal.PC), 7H2 998 527 (Rlkg), 7H2 998 527A(s pal.PC)  
Ešte celkom na začiatku si skontrolujte jednotku komfortu nad plynovým pedálom, či podporuje funkciu tempomat !!!  
Predposledné číslo 4 v označení jednotky určuje, že jednotka podporuje funkciu tempomatu.  
Jednotky s funkciou tempomatu: 7H0 937 049 AD, 7H0 937 049 T, 7H0 937 049 Q, 7H0 937 049 P,  
7H0 937 049 N, 7H0 937 049 H, 7H0 937 049 AE. Tieto jednotky majú port F so 6 pinovou zástrčkou  
Jednotky ktoré nepodporujú funkciu tempomatu: 7H0 937 086 D, 7H0 937 086 K ... atd. jednotky sú od 100 Eur

<https://www.motor-talk.de/bilder/hier-eine-originale-vw-anleitung-zum-einbau-der-gra-fuer-vw-t5-ab-2004-g72595165/seite-1-i208306602.html>

**Pred začatím práce odpojte bateriu. !!! Aby nevybuchol airbag**

- otočiť volant o 90° doprava
  - strčiť šrubovák do otvoru vzadu
  - stlačiť šrubovák hore a pružinový drôt odblokuje packy na airbagu
  - otočiť o 180° doľava a urobiť to isté
  - odpojiť kontakt airbagu
  - otočiť volant do rovnej polohy a vyšrubovať stredový torx 12
  - vybrať volant
  - odcvakať 4 zobáčky na vrchnom kryte volantu a tlačiť hore
  - odšrubovať dva šruby zhora spodného krytu a jeden zdola
  - páčku na nastavenie výšky volantu odblokujte a vysuňte kryt
  - teraz povolte šrub(šipka) a odblokujte uloženie konektorov
  - následne môžete vytiahnuť páčky smerom k sebe
  - malým šrubováčikom odblokujte poistku a nadzdvihnite háčiky
  - dajte dole kružok airbagu a môžete ho nacvaknúť na nové páčky
  - do svorkovnice na ľavej strane volantu v jej zadnej časti napinujeme 6 káblov do pozícií 26,27,28,29,30,31
- 
- pretiahnuť čiernožltý kabel do motorového priestoru
  - vyberte bateriu i plech pod ňou, na ktorom je pripevnená
  - rozšrubujte torxy E-boxu
  - do E-boxu urobte dieru a pretiahnite kabel
  - pripevnite priechodku
  - zapojiť kabel do spodnej čiernej kocky - konektoru- PIN 1

POZOR , su tam dve čierne kocky - konektory. Nezameniť !!! nie tá horná kocka !! ale dolná !!

Opačným spôsobom prevedieme montáž...

---

Teraz obrázkový návod, pozri dole :

Odmontujeme volant a vyberieme páčky svetiel a smeroviek a dostaneme sa ku svorkovnici na ľavej strane volantu. Otočíme ju ku sebe, na zadnú stranu, aby sme mali prístup ku pinom.

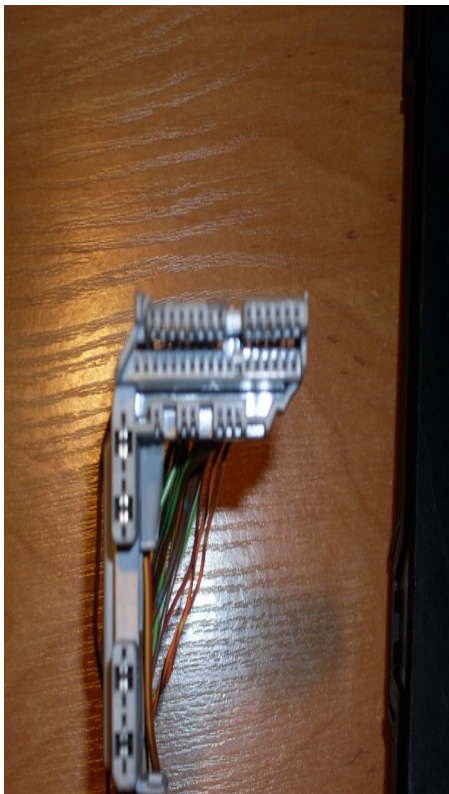
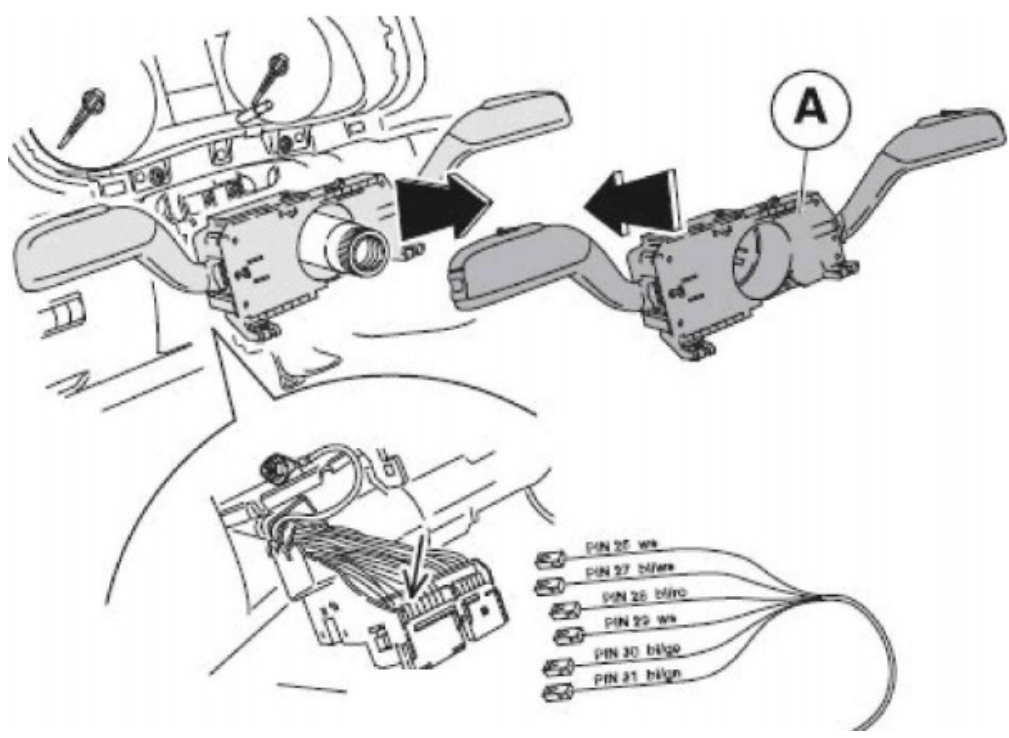



Zastrčíme do pinov 6 káblov do pozícií 26, 27, 28, 29, 30, 31

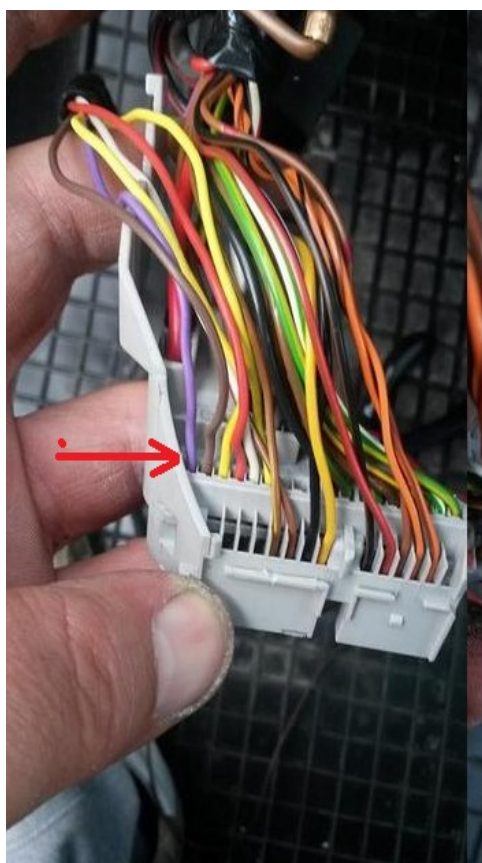
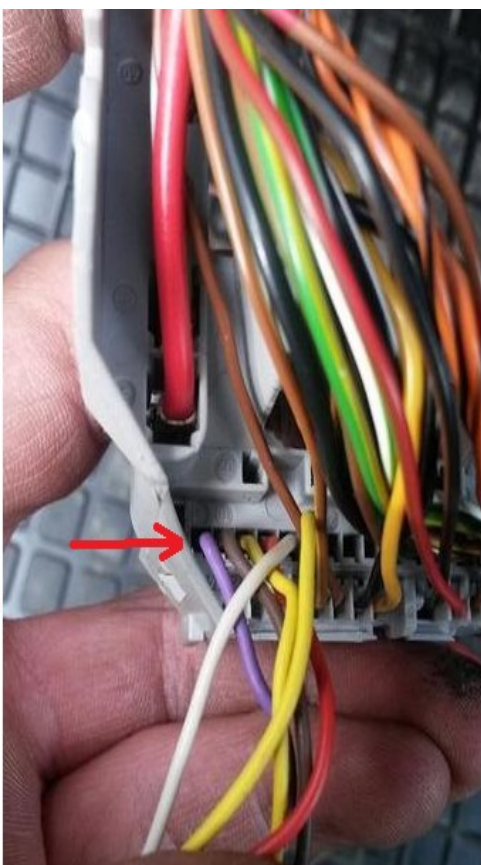

Káble z portu pod volantom z pozícií 27, 29, 30, 31 privedieme k Riadiacej jednotke nad plynovým pedálom. Jednotku vyberieme von a káble pripojíme k portu F a spojíme ich takto:

PIN 29 pod volantom – ČERNOŽLTÝ kábel	spojíme	s PIN 3 na porte F	
PIN 31 pod volantom – MODRÝ kábel	spojíme	s PIN 4 na porte F	pridávanie rýchlosti
PIN 27 pod volantom – BIELY kábel	spojíme	s PIN 5 na porte F	
PIN 30 pod volantom – ČERVENOŽLTÝ kábel	spojíme	s PIN 6 na porte F	uberanie rýchlosti

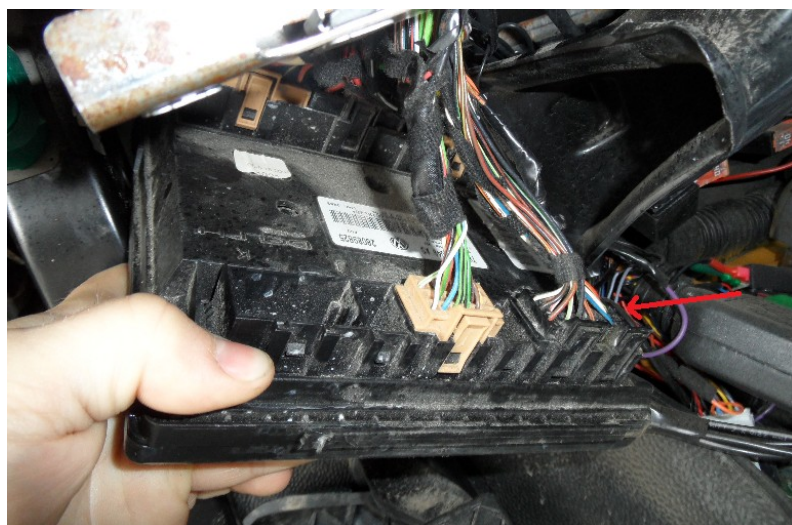



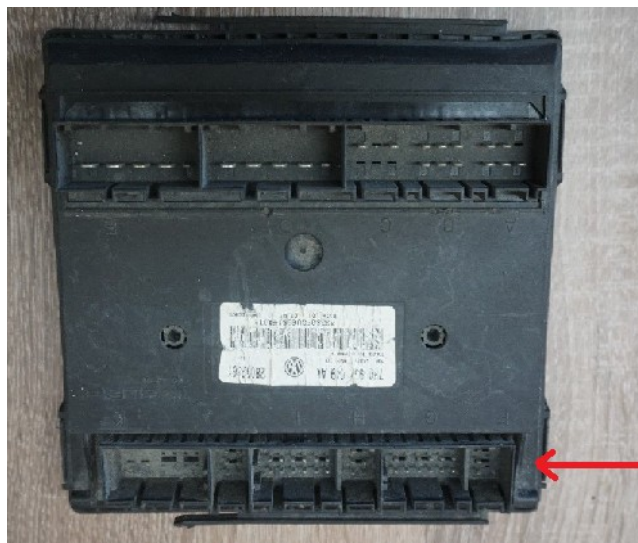

Zostávajú nám ešte 2 káble

**PIN 26 pod volantom – ČERNOŽLTÝ kábel** privedieme do E-boxu v motorovom priestore pod batériou a spojíme ho s kolíkom 20 na pozíciu 1 z 94 kolíkovej zástrčky. Je to v čiernej spodnej kocke (pozor ! Nie v hornej)

Tu je pohľad zhora, tam vidíme čiernu kocku, ale nie je to tá, ktorú potrebujeme. Dosku vytiahneme von a otočíme ju nabok.

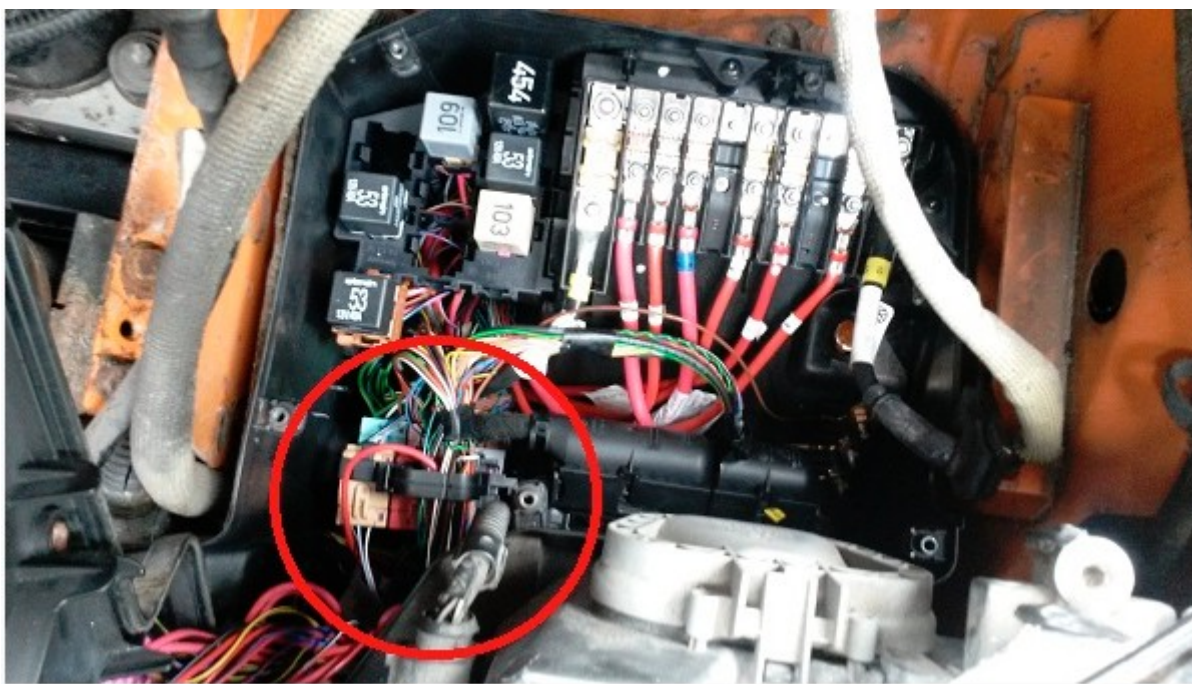



Do čiernej kocky v žltom krúžku zapojíme kábel na PIN 1 a potiahneme ho až ku volantu a spojíme ho s PIN 26



PIN 28 – ČIERNY kábel (napájanie) spojíme so spínačom svetiel +12V v termináli OHM pod volantom  
spínacia skrinka za kľúčom zapalovania – hrubý čierny kábel ,  
alebo ho môžeme spojiť s čiernym káblom +12V na spínači brzdového pedálu,

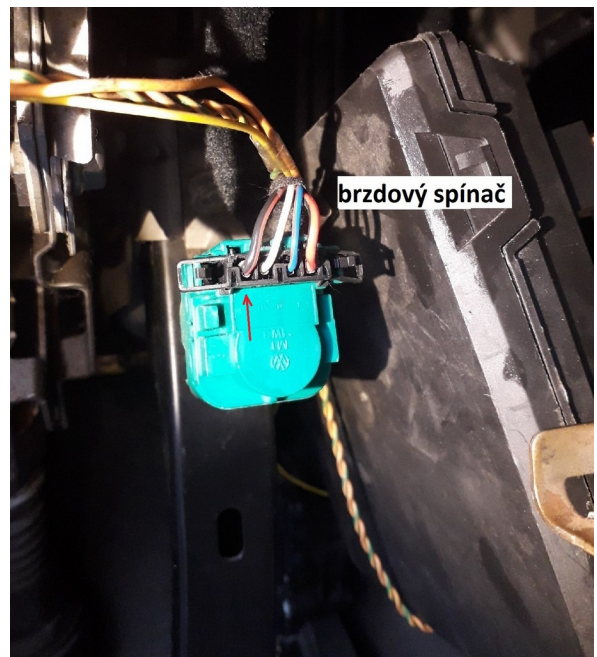

PIN 26 a 29 navzájom prepojíme

Posledný krok je AKTIVÁCIA tempomatu pomocou diagnostického prístroja kodom 11463

Vyskúšame to a užívame komfort.

Zapneme na páčke ON , po zapnutí nám na otáčkomeri naskočí zelená kontrolka zapnutia tempomatu. Môže nastať problém - nefunguje tempomat, nezapne sa kontrolka zapnutia na prístrojovej doske. Niektoré riadiace jednotky zapnú zelenú kontrolku a zároveň ho aj aktivujú až po prekročení rýchlosti 30-35 km/h a po stlačení páčky +(plus) alebo -(mínus)pridávanie a uberanie rýchlosti.



Keď tempomat aj tak nejde:

Problém môže byť v spínači brzdového pedálu, keď je tento chybný, zvyčajne aj bliká oranžová cievka na rýchlomeri, ale nemusí blikat'. Chybný môže byť aj spínač spojkového pedálu. Diagnostika nehlási, že sú tieto spínače chybné. Vyberieme ich a nahradíme novými. Prekontrolujeme aj všetky PINY na vstupe do spínačov. Takisto znova prekontrolujeme PIN 1 a správnosť zapojenia v E-Boxe pod batériou a tiež skontrolujeme a vymeníme poistku č.14 v hornom rade v skrinke pod popolníkom. Poistka tam ale nemusí byť vôbec. Cez diagnostiku skontrolujeme správnosť hodnôt spínačov. Ich otestovanie zároveň otvorí cestu pre ich fungovanie. Tiež testujeme snímače ABS, klimasenzor a snímač rýchlosti a otáčok – či všade sníma rovnako. Cez diagnostiku otestujeme aj palubovku a rádio. Skontrolujeme aj spínač tempomatu ON/OFF a tiež skontrolujeme kábel od komfortky nad plynovým pedálom ku budíkom na palubnej doske. Znova skontrolujeme správnosť zapojenia V E-boxe pod batériou a správnosť zapojenia na porte F na komfortke.



1C0945511A

spínač brzdového pedálu



8E0927189B

spínač spojkového pedálu

Schéma zapojenia je ku týmto páčkam a sú pre Fabia II a VW T5

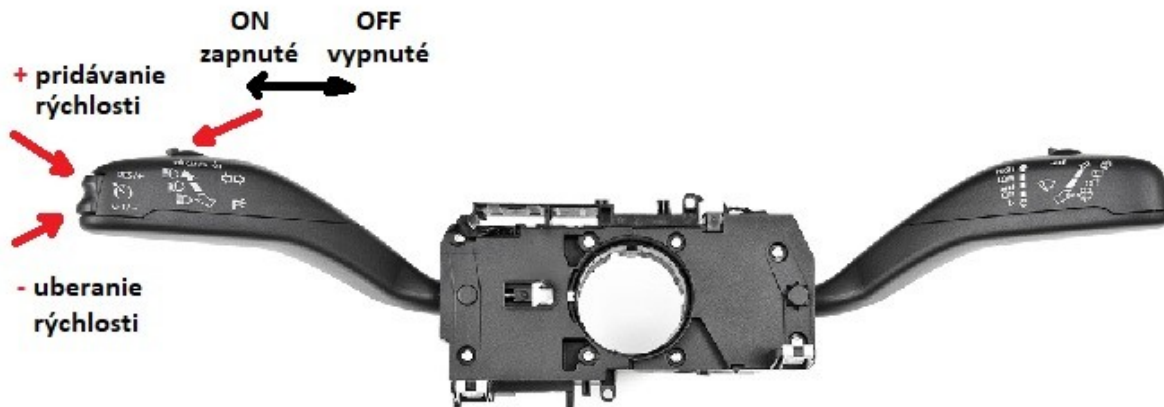



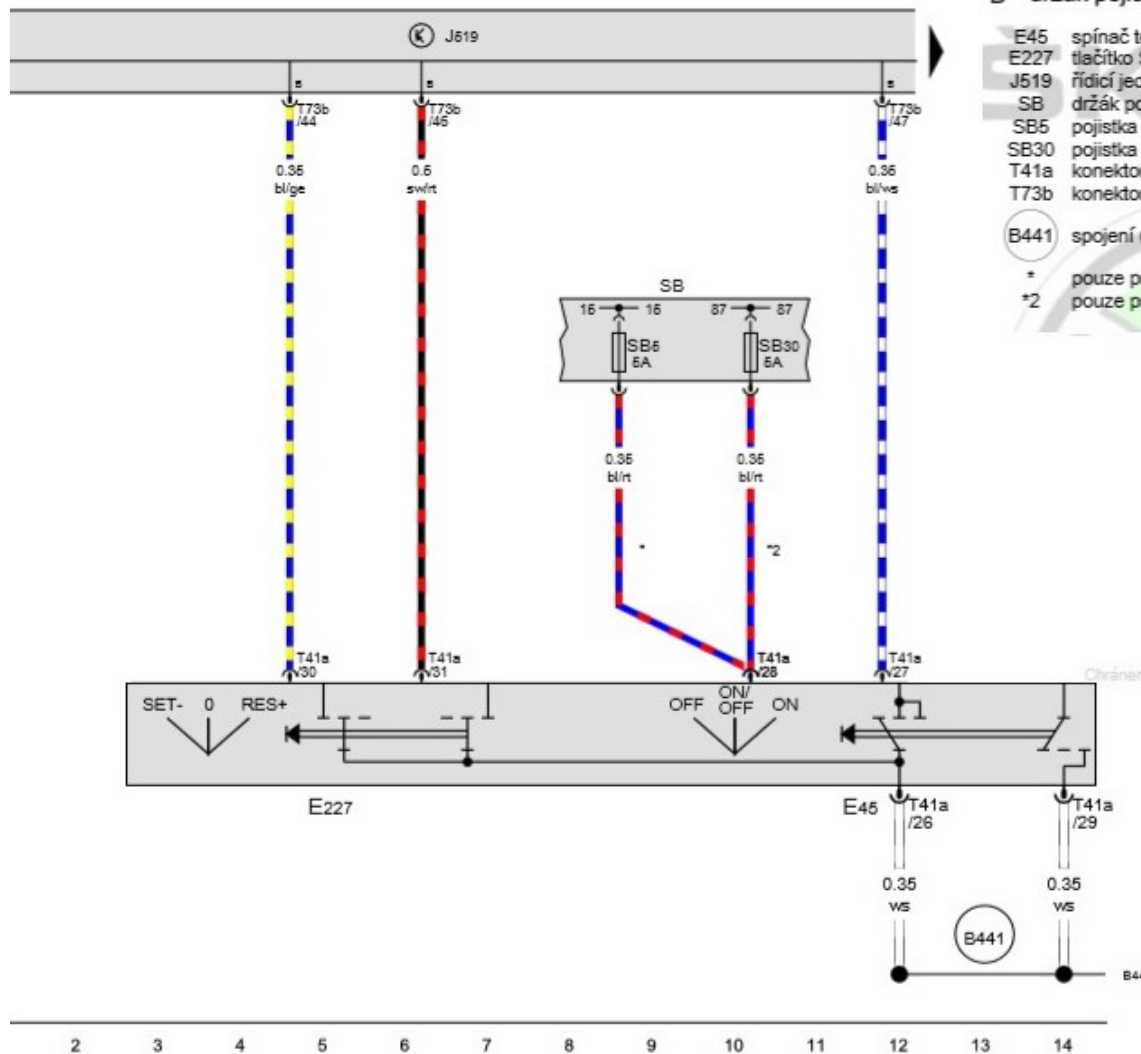

spínač tempomatu, tlačítko SET tempomatu B držák pojistek

- E45 spínač tempomatu
- E227 tlačítko SET tempomatu
- J519 řídicí jednotka palubní sítě
- SB držák pojistek B
- SB5 pojistka 5 na držáku pojistek B
- SB30 pojistka 30 na držáku pojistek B
- T41a konektorové spojení, 41pólové
- T73b konektorové spojení, 73pólové

(B441) spojení (tempomat) v hlavním svazku vodičů

- \* pouze pro vozidla se zážehovým motorem
- \*2 pouze pro vozidla se vznětovým motorem

- ws = bílá
- sw = černá
- ro = červená
- rt = červená
- br = hnědá
- gn = zelená
- bl = modrá
- gr = šedá
- li = fialová
- vi = fialová
- ge = žlutá
- or = oranžová
- rs = růžová

26,27,28,29,30,31

Zapojenie a pinovanie vo VW T5

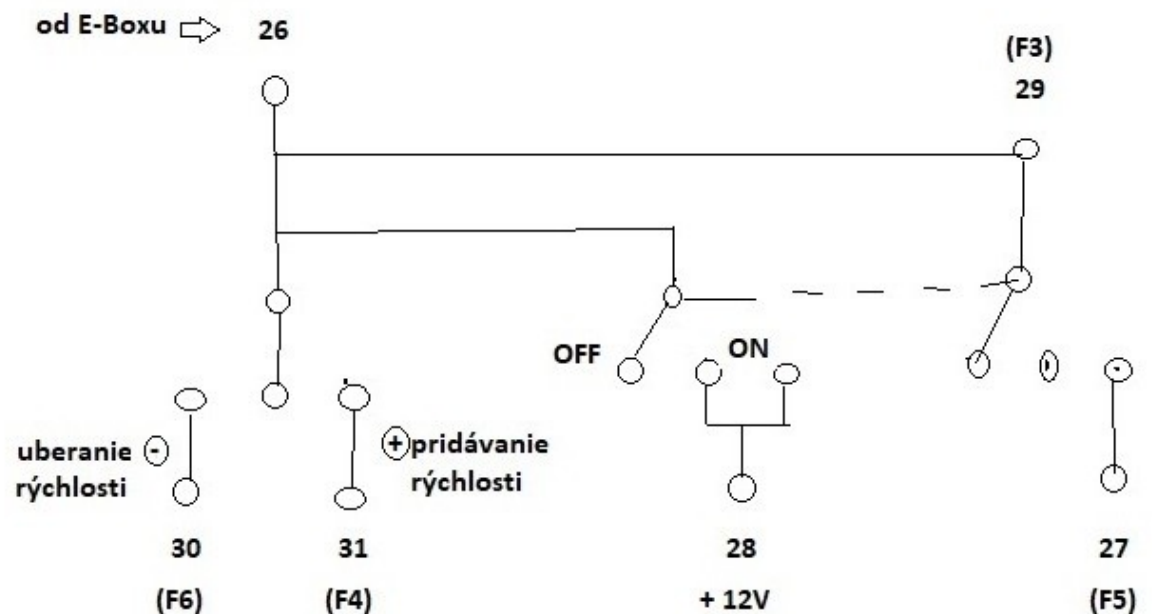

## POPIS MONTÁŽE A ELEKTRICKÉHO ZAPOJENIA TEMPOMATU NA VOZY VW T5 2003-2010 na neoriginálne páčky

---

U tohto modelu nie je potrebné rozoberať volant – montáž na palubnú dosku vedľa vypínača svetiel.

Použite na to schému ako u originálnych páčiek, káble spojíme s portom F a E-Boxom a s napájaním +12V.

Funkcie také isté, ako u originálnej páčky



Ovládací panel tempomat (zapnutie/vypnutie tempomatu, pridavanie a uberanie rýchlosti).  
Panel je určený pre montáž na palubnú dosku, buď pomocou kovového držiaku alebo pomocou obojstrannej lepiacej pásky.

Tento ovládací panel je určený pre všetky modely tempomatov



Mne sa viac ako model CM7 páčila páčka ovládania rádia z Peugeot 206, 306 - 6239G8

Chcem to mať takto oddelené. Orig. tempomat v páčke so smerovkami a svetlami sa pri zapnutí smeroviek, alebo svetiel zvykne vypínať, je tam veľmi veľa spojov ktoré oxidujú a znefunkčňujú tempomat.

U tohto modelu nie je potrebné rozoberať volant – montáž na terminál OHM – štartovacia skrinka s kľúčikom, cez držiak vlastnej výroby.

Použijeme na to trošku upravenú schému ako u originálnych páčiek.

Káble spojíme s portom F a E-Boxom a s napájaním +12V za spinacou skrinkou zapaľovania.

Funkcie také isté, ako u originálnej páčky.

Môžte to napojiť aj bez spínača ON/OFF. Spojíte spolu piny 26,29,28,27 – týmto je tempomat po pretočení kľúčika v zapaľovaní automaticky zapnutý. Aktivuje sa po prekročení rýchlosti 30-35 km/h a po stlačení páčky +(plus) pridávanie rýchlosti, alebo -(mínus) uberanie rýchlosti. Deaktivuje sa po stlačení brzdového, alebo spojkového pedálu.

Ďalšie funkcie tempomatu: Podržaním páčky na pozícii + (pridávanie rýchlosti) môžeme pridávať rýchlosť namiesto tlačenia plynového pedálu nohou – zaujímavé je, že to pridáva lepšie, ako plynový pedál.

Keď máme tempomatom nastavenú rýchlosť napr. 90 km/h a pribzdíme, tým deaktivujeme tempomat a následne spomalíme napr. na 50 km/h, tak po následnej aktivácii tempomatu nemusíme pridávať plynovým pedálom – tempomat sám pridáva až na poslednú nastavenú rýchlosť 90 km/h. Máme tu ešte krokové pridávanie a uberanie rýchlosti o 2 km/h po ťuknutí na páčku hore, alebo dole plus alebo mínus .



