

VYHRIEVANÉ ČELNÉ SKLO VW T5/T6 AGC 8579AGAHMVZ15 - SCHÉMA ZAPOJENIA WIRE DIAGRAM

Copyright © 2019 Author by Kamil, Jaro :) <http://www.cykloport.sk/sites/recenzia-volkswagen-t5.html>

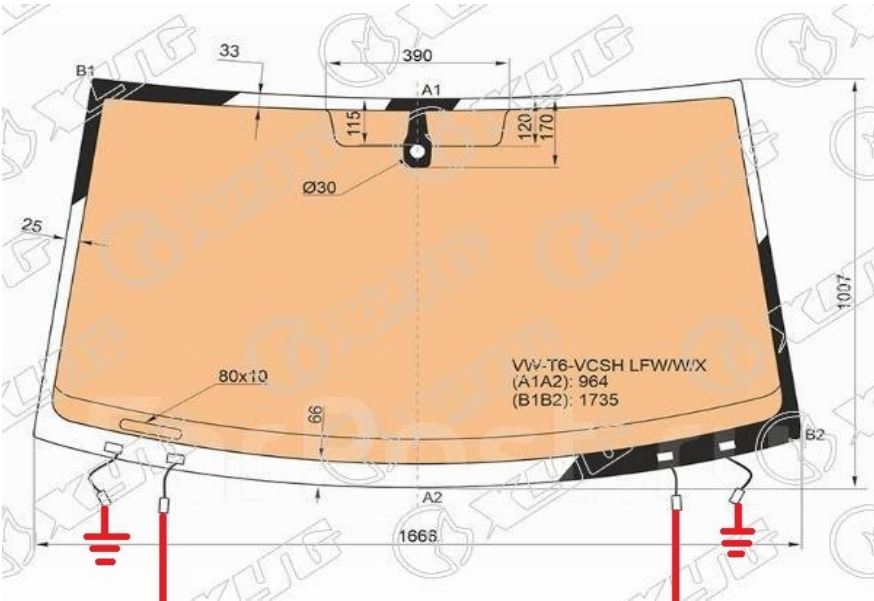

Rele 4141



časové relé s 10 min.vypínaním Nagares TLT/5-12V 9619879180

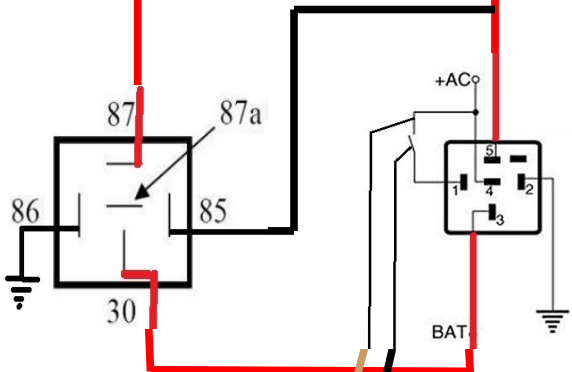

Spínač ohrevu zadného okna 7E0959621

Koncovka 6Q0972773A



Poistkové púzdro AGU 30.3801-015
Tavná poistka 40 A

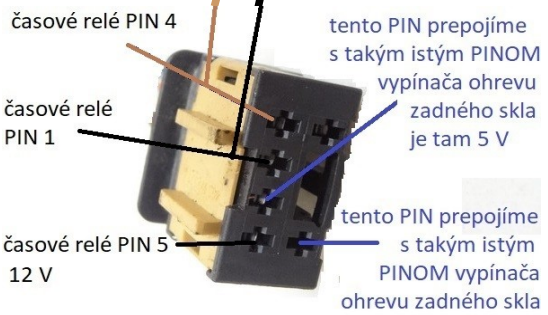

BATERIA

Materiál na napojenie čelného vyhrievaného skla na VW T5/T6 :

- čelné vyhrievané sklo AGC 8579AGAHMVZ15 výhrev je rozdelený na polovicu, L aj P strana sa napoja samostatne
 - lepidlo na nalepenie skla 2 ks
 - spínač 7E0959621 + koncovka ku spínaču 6Q0972773A
 - časové relé s 10 min.vypinaním Nagares TLT/5-12V 9619879180, alebo niečo podobné s nastavením vypínania
 - relé 4141
 - konektory relé 4141412012 2ks, alebo môžu byť aj kusové – typ FSPV
 - poistkové púzdro AGU 30.3801-015 + tavná poistka 40 A, z auto-hifi shopu, obyčajné púzdro aj s obyčajnou poistkou sa roztavilo
 - červené silové káble z auto-hifi shopu z prierezom 6,7 mm a viac - dĺžka 2,5m, lebo odber skla je až 500 W !!!
v schéme sú označené červenou farbou
 - káble na prepojenie relé a spínača na palubnej doske s prierezom 3mm - dĺžka 3m
 - nejaká malá poistková skrinka na schovanie relé pri batérii auta
 - treba poriešiť uchytenie spätného zrkadla okna v kabíne, napr. ho dať na držiak navigácie. Inak by trebalo domontovať senzor dažďa a na ten sa potom uchyťava zrkadlo, ale nie pôvodné.
- celkový rozpočet aj s prácou cca 300-350 Eur

Dve možnosti ako poriešiť spätné zrkadlo. Buď dokúpiť dažďový senzor a naň lacné zrkadlo zo škodoviek, alebo dokúpiť držiak na mobil v ktorom sú dva držiaky, jeden použijeme na zrkadlo a druhý na mobil na vetrák kúrenia.



A takto to vyzerá už hotové :)

